



Středoškolská technika 2016

Setkání a prezentace prací středoškolských studentů na ČVUT

Nový model a analýza psychologie vrahů

David Vysloužil

Vyšší odborná škola zdravotnická a Střední zdravotnická škola,

Hradec Králové, Komenského 234

1 Úvod

V této práci je ukázána problematika psychologie vrahů a pachatelů jakýchkoli násilných trestných činů. Dnešní klasifikace a vnímání vrahů se točí kolem jedné otázky, která zní: Proč? Ptá se tedy na motiv vraždy. Domnívám se však, že to není zcela správné. Proto jsem vytvořil nové klasifikační schéma a psychologický model vrahů (i když je možné ho využít i v psychologii všedního dne), který se kromě otázky proč, ptá i na otázku, jak je to možné? Jde o to jak je možné, že určitá osoba usmrtí druhou, což je proti společenským a morálním normám, které si má každý v průběhu života osvojit. Vražda je porušení těchto narušených norem a proto se můžeme na vraždu dívat, jako na duševní abnormalitu té části psychiky, která je odpovědná za to, že se chováme podle právních a morálních pravidel naší společnosti. Výjimkou jsou lidé, kteří zabili v sebeobraně, protože je to normální reakce na ohrožení.

V této problematice, ačkoliv má řešení této problematiky nepříliš dlouhé dějiny, bylo sepsáno mnoho prací. Jedním z našich nejvýznačnějších vědců působících na tomto poli je například Andrej Drbohlav. Problematika posuzování psychického stavu zločinců má velký význam pro moderní soudní systém a pro vyšetřování zločinů samotných, neboť je možné díky práci psychologů ve službách FBI v padesátých letech minulého století popsat psychiku hledaného jedince podle charakteristických znaků na místě činu (takovým to profilováním se ale práce nezabývá). Tato práce je ovšem zcela odlišná, staví na jiném teoretickém základu a klade si jiné otázky.

Toto je tedy základ nového klasifikačního systému, který Vám v této práci představím.

2 Teoretická část

V této části se budeme věnovat popisu základních psychologických pochodů, které se účastní násilné trestné činnosti. Dále se budeme zabývat současnými základními rozděleními pachatelů násilné trestné činnosti v závislosti na jejich motivu a duševním stavu.

2.1 Popis základních psychologických pochodů zúčastněných v násilné trestné činnosti

Mezi duševní funkce a procesy, které se podílí na násilné trestné činnosti, patří: vnímání, myšlení, emoce, fantazie, vnímání dobra a zla, vnímání ohrožení, sebeuvědomění, sebeovládání, svobodná vůle, pudy, osobnost, zábrany, jednání, agrese a mechanismus odměny.

Nyní si postupně projdeme jednotlivé duševní funkce a objasníme si jejich význam pro páchaní násilné trestné činnosti.

2.1.1 Vnímání

Podle Psychologického slovníku (Pavel a Helena Hartlovi) je vnímání proces přijímání nejjednodušších izolovaných prvků v současném chápání odrážení reality prostřednictvím smyslových orgánů. Jedná se o proces orientace v okolí prostřednictvím smyslových vjemů.

Vnímání nám umožňuje prostřednictvím smyslů, poznávat, co se děje v našem okolí. To je velmi důležité pro běžný život, ale i proto, abychom správně chápali své okolí. Vnímání zachycuje informace z okolí a zprostředkovává je dále mozku a myšlení, aby byla vypracována příslušná odpověď na vnější podněty.

Pokud, ale vnímání doručuje špatné informace, bude sice dále myšlení, které je přijalo probíhat normálně, ale výsledek jeho práce nebude správný. Takovými procesy, které vedou k narušení vnímání, jsou především halucinace.

Halucinace mohou být způsobeny požitím návykových látek, přírodního nebo syntetického původu, nebo dalšími chemikáliemi, případně vlivem duševních poruch, které

mají původ v duševním nebo organickém onemocnění, které může být vývojovou vadou, poruchou metabolismu, nebo následkem poranění, atd.

Halucinace je smyslový vjem, který objektivně na smysly postiženého momentálně nepůsobí. Pokud má člověk halucinace, může dojít k nebezpečným omylům. Může si například myslet, že se mu někdo snaží ublížit, nebo že je jeho okolí jiné než ve skutečnosti, například, že nevidí příkrý sráz a podobně.

2.1.2 Emoce

Emoce jsou psychické procesy a jevy, kterými hodnotíme a jsou odezvou na naše vlastní nebo cizí jednání a dále kam naše vlastní jednání a myšlení do určité míry směřuje. Tyto pochody nás připravují v určitých situacích na reakce potřebné k přežití, například vztek nás připravuje na útok a strach na útěk, nebo obranu a díky němu si intenzivněji uvědomujeme nebezpečí.

Emoce mohou být motivací pro vykonání násilného trestného činu. Emoce samotné mohou být přímo motivem, dále má ale část emocí funkci naprosto opačnou, to jsou takzvané vyšší city, o kterých budeme mluvit později.

Emocionální motivy mohou být různého typu. Od žárlivosti přes nenávist až po strach. Emoce mohou působit někdy velice silně, a pokud jsou, až příliš silné může dojít k tomu, že pachatel může ztratit schopnost se ovládat a správně vnímat, tedy ztrácí přičetnost. Emoce často mohou probudit agresi, kterou může daný jedinec obrátit proti sobě, nebo proti druhým.

Pokud jsou emoce narušeny, může být postižen jejich obsah a jejich síla.

Jednou z poruch emocí je emoční labilita, kdy se mohou emoce pohybovat od extrému k extrému. Další poruchou je hypermotivita, kdy je postižený příliš emotivní a emoce svou silou neodpovídají podnětu, také je zde zvýšená pohotovost k afektům. Afekt je stav, kdy působí na psychiku silná a neovladatelná emoce, která narušuje myšlení a sebeovládání, takový pachatel s narušeným sebeovládáním nedokáže emoci afektu ovládnout a jedná pod jejím vlivem.

2.1.3 Myšlení

Definice myšlení je podle Psychologického slovníku (Pavel a Helena Hartlovi) poznávací proces, probíhající mezi člověkem a okolím, analyzuje naše okolí a nařizuje náležitě reakce.

Myšlení je proces, díky kterému dokážeme správně rozpoznávat jevy ve svém okolí a zpracovat vhodnou reakci na okolní podněty, zprostředkované vnímáním. Ve vztahu k násilí má dvě odlišné funkce ve dvou odlišných případech. Jednak je to zvážení morálních aspektů činu, například pochybnosti o svých činech. A také samozřejmě může k násilí motivovat, příkladem motivací vzniklých na základě myšlení je motiv zisku majetku, ideový motiv, motiv nájemného vraha, který chápe vraždění, jako regulérní způsob výdělků a tak je při zabíjení poháněn tím, že vykonává vlastní práci pro peníze a že na tom není nic divného. Ať jde o obranu, nebo o případ napadení.

Myšlení také umožňuje plánování a promyšlení každého aspektu trestného činu, výběr obětí, lokality činu, způsob provedení činů a podobně. Na druhou stranu však díky myšlení dokážeme své činy promyslet a zvažovat následky činu a čin samotný v perspektivě společenských norem a etických pravidel.

Pokud nedokážeme správně posoudit nebezpečnost situace, naši roli v konfliktu a následky konfliktu, může dojít k tomu, že se budeme milně domnívat, že se nám někdo snaží ublížit, nebo místo zažehnání konfliktu se do něj bez rozmyslu po hlavě vrhneme nehledě na následky. Myšlení může být poškozeno a může vypracovávat chybné závěry nejen na základě halucinací, jak jsem popsal výše. Chorobnou poruchou myšlení mohou být bludy. Jedná se o velmi vážnou poruchu, která může vážně deformovat myšlení.

Bludy jsou chorobné nevyvratné představy, ze kterých jsou dále vyvozovány logickými operacemi závěry a rozhodnutí, která jsou ale špatná. Různé bludy na sebe mohou i navazovat. Bludy se dále dělí na makromanické, mikromanické a úkorné.

Úkorné bludy vyjadřují přesvědčení, že je postižený jedinec sledován jiným jedincem či skupinou, je jí i ohrožován, hypnotizován, tráven, a jinak ubližován. Úkorné bludy se dále dělí na blud vztahovačnosti, podezíravosti, kverulatomní, persekuční, otravnosti, ovlivňování a žárlivecký. Blud vztahovačnosti se vyznačuje tím, že na sebe postižený vztahuje neutrální jevy, už se nejedná o obyčejnou podezíravost, myslí si, že když někde přijde tak si ostatní lidé vymění významný pohled namířený proti němu, že se v televizi objevují narážky (většinou nepřátelské) na jeho osobu. O bludu podezíravosti hovoříme v případě, že se jedinec domnívá, že je sledován nějakou určitou organizací nebo osobou. Pokud se postižený brání různými stížnostmi a protesty proti domnělým nástrahám, nazývá se tento blud kverulatomní. Svou obranu může vystupňovat až k násilnému napadení, nebo vraždě. Při bludu persekučním se postižený domnívá, že je pronásledován, ubližován nebo šikanován ze strany nepřátel. Tento blud je nejčastější a postižený se může bránit násilím proti domnělému útočníkovi. Poddruh persekučního bludu je i blud otravnosti, v tomto případě se postižený domnívá, že je nepřáteli tráven různými jedy v jídle nebo mu jimi napouštějí byt. Pod persekuční blud spadá i blud ovlivňování, kdy se postižený domnívá, že je někým ovládán, například na dálku hypnotizován, telepaticky ovládán, ohlupován, nebo dokonce někým na dálku převychováván. Blud žárlivecký způsobuje u postiženého přesvědčení, že je partnerem podváděn, ale je to daleko od normální žárlivosti, zde je postižený přesvědčen, že měla jeho žena poměr s každým ve městě, ať to byl kdokoliv.

2.1.4 Fantazie

Tento proces úzce souvisí s myšlením, jedná se o vlastní proces, vytváření představ o násilné trestné činnosti, která se značně podílí na plánování, promyšlení a přípravě násilného trestného činu.

2.1.5 Pudy

Pudy jsou procesy základních postojů, chování a výkonů, které zajišťují základní potřeby jednotlivce. Jsou vrozené a jejich činnost je stereotypní a nepružná. Pro dnešního člověka jsou a pro jeho život jsou již zastaralé a u člověka došlo k jejich utlumení. Dá se také říct, že pudy odrážejí potřeby člověka, které je nutno pro jeho zdraví uspokojit, pokud uspokojeny nebudou, může dojít k pokusu o uspokojení potřeb násilnou cestou. Rozlišujeme několik základních pudů, například pudy potravní, sebezáchovné, sexuální a sociální. Pro nás jsou nejdůležitější poslední tři.

Pud sebezáchovy je významný v tom smyslu, že obstarává obrané reakce proti vnějšímu útoku, což se uplatňuje zejména při fyzickém napadení. Otázkou je, jestli byl pud sebeobrany vyvolán k reálné obraně proti útočníkovi, nebo došlo k aktivaci sebeobranného pudu na základě domněnky patologického původu, že je někým napaden, nebo že mu nějaká osoba, která reálně existuje či nikoli, usiluje o život.

Sociální pudy mohou mít podobu potřeby začlenění a uznání kolektivu. Jsou známy i případy vražd, kdy byl pachatel motivován tím, že vykonáním vraždy si získá obdiv a přijetí do skupiny, například u zločineckých organizací, nebo sekt.

Sexuální pud, je jedna z nejčastějších motivací pro vraždu, nebo násilnou trestnou činnost. Většinou dochází k tomu, že je oběť primárně znásilněna a vražda je až následný čin k zajištění umlčení oběti, jakožto svědka. Sexuální motivace může být patologická, nebo nepatologická. Patologické sexuální motivace jsou například sexuální deviace, nebo hypersexualita. Při hypersexualitě je zvýšená potřeba sexu, takže běžná frekvence pohlavních styků již pachatele neuspokojuje a může dojít k sexuální frustraci. Sexuální deviace je sexuální pud s chorobným obsahem, například zoofilie, kde jsou místo standardu lidských sexuálních partnerů v pozici objektů sexuality pro postiženého právě zvířata. Důvodem k páčání trestného činu sexuální povahy je narůstající sexuální frustrace, způsobená neuspokojením sexuálních potřeb, což je pro devianty zvláště obtížné, protože deviantní sexuální potřeby jsou často běžným stykem neuspokojitelné. Sexuální motivace může nabýt až takového charakteru, kdy myšlenka na sex a potřeba sexu zastíňuje všechny ostatní duševní pochody, nebo je směřuje, takové stavy silných motivací, které získávají vrchu nad ostatními duševními pochody, si více přiblížíme v praktické části práce.

Dalším důvodem pro páčání takové trestné činnosti je pouhé chtění sexu. Rozdíl mezi těmito motivacemi je takový, že pachatel při sexuální frustraci je sexuální potřebou posedlý a točí se kolem ní jeho fantazie a myšlení, pachatelovy sexuální potřeby nejsou uspokojeny. V druhém případě jsou pachatelovy sexuální potřeby uspokojovány a páchá trestné činy sexuálně motivované pro zábavu a pro požitek. Často spolu tyto dvě stránky této motivace koexistují a navzájem se doplňují. Zvládání takovéto motivace, když je již vystupňovaná frustrace, je velmi obtížné.

2.1.6 Mechanismus odměny

Mechanismus odměny funguje tak, že po vykonání nějaké činnosti, získáme zpětnou odezvu různého typu (vlastní dobrý pocit, uznání okolí, finanční ohodnocení...) a tak dojde ke spuštění libých pocitů spojených s touto odměnou. Nakonec dojde k tomu, že si spojíme určitý druh chování, nebo jistou činnost s odměnou. Mechanismus odměny je velmi důležitý při výchově dítěte, nebo pracovní motivaci, ale problém nastává, pokud si člověk spojí mechanismus odměny s činností, která je objektivně špatná. Může tomu tak být při sexuálních deviacích, nebo obecně při jakémkoli zločinu, kdy dostává pachatel kladnou zpětnou vazbu, a to sám od sebe nebo od někoho jiného. Z takového propojení mechanismu odměny s násilnou trestnou činností se může zrodit nový typ pachatele, který páchá takové činy, pro pocit odměny a pro zábavu, nebo zkrátka pro to vzrušení, které přitom zažívá (nemusí jít o sexuální vzrušení ze samotného činu, spíš jde o adrenalinový zážitek). O vrahovi, který zabije pro odměnu, nebo pro zábavu se budeme bavit až dále.

2.1.7 Vyšší city

Vyšší city spadají pod emoce, ale při výkonu násilné trestné činnosti mají naprosto opačný efekt. Tlumí agresi a samotnou motivaci. Rozlišujeme několik typů vyšších citů, ale pro nás jsou nejdůležitější vyšší city sociální a morální. Sociální city jsou libé pocity navozené kontaktem s lidmi a do jisté míry formují prosociální postoje člověka. Morální city, jimi hodnotíme to, co vidíme v okolí nebo sami konáme z morálního hlediska. Mezi morální city patří soucit, empatie, lítost a další city. Tyto city morální a sociální působí antagonisticky vůči záměru někomu ublížit, protože si normální člověk uvědomí, že ten druhý trpí atd. Pokud ho to od zločinu neodradí, nebude alespoň veden tak brutálně a bezohledně.

Pokud jsou ale vyšší city narušeny, například při psychopatii, nebo silnou emocí až afektem, nepůsobí jako zábrana proti vzniku násilí. Jednou z nejvýznačnějších poruch této psychické funkce je stav zvaný moral insanity. Vyznačuje se krajním egocentrismem a bezohledným jednáním vůči druhým lidem, tito jedinci se chovají bez zábran a jsou krajně antisociální.

2.1.8 Paměť

Paměť nám umožňuje uskladňovat, přechovávat a vybavovat informace a myšlenky. Paměť udržuje náš motiv, který se může na základě životních zkušeností tvořit po léta a postupně nabývat obrysů. Pamatování si životních zkušeností také formuje naše postoje

a názory na to co je dobré a na to co je špatné. Má tedy, jak motivační, tak i tlumící a morální funkce, při páchání násilné trestné činnosti.

2.1.9 Agrese

Jde o typ chování, který se vyznačuje napadáním a násilím, které může směřovat člověk vůči ostatním, nebo vůči sobě. Obecně vzato je agrese psychický jev, jehož obsahem je násilí a tento jev se promítá do jednání. Ohledně toho, co je agrese a jaké jsou její příčiny, existuje hned několik teorií. Teorie vrozené agrese, kterou propagovat etolog Konrad Lorenz, říká, že je agrese vrozený jev a že se agrese ve člověku a ve zvířeti hromadí a je potřeba ji uvolňovat. Reaktivní teorie zase tvrdí, že je agrese pouhou reakcí na jevy v našem okolí. A teorie naučeného chování, zase říká, že je agrese naučená reakce a naučeným modelem chování z jednání lidí v našem okolí.

2.1.10 Jednání

Jedná se o chování založené na zkušenostech, motivaci a momentální situaci a je řízeno vůlí. Jednáním je prakticky všechno, čeho se fyzicky dopouštíme, vše co uděláme a je to viditelné navenek, je nějaká forma jednání. I násilný trestný čin je výsledkem jednání.

Poruchami jednání je například raptus, což je zběsilé a agresivní jednání způsobené nesnesitelnou úzkostí. Impulzivní jednání je porucha volní říditelnosti jednání, kdy je jednání založeno na základě nutkavé potřeby a nutkavé puze k nějakému činu, bez rozmyslu a při plném vědomí s velkou silou a bez vzrušení dochází k agresivnímu jednání. Pachatel si pamatuje svůj čin, ale nedokáže vysvětlit svůj motiv, protože vlastně žádný skutečný motiv neexistuje, jenom nutkání, které je sice motivem, ale nemá zjevný původ. Vlastně se jedná o poruchu motivace, která se promítá do jednání. Zkratkové jednání je jednání pod vlivem silné emoce, například úzkosti a strachu, kdy se postižený snaží rychle a bez průtahů odstranit zdroj svého strachu a úzkosti.

2.1.11 Svobodná vůle

Svobodná vůle je schopnost člověka řídit své jednání na základě vlastních volních procesů a konat to pro co se rozhodne sám. V problematice násilné trestné činnosti má ten

význam, že je vlastní spouští zločinu, člověk má motiv, ale musí se rozhodnout, zda čin opravdu vykoná. U duševně zdravých jedinců je tento proces rozhodnutí se věcí svobodné vůle pachatele.

Dále ovšem musíme uvážit to, že existují chorobné stavy, organického i duševního původu, kdy dojde k obejití svobodné vůle, kdy je svobodná vůle utlumena a k vykonání motivu dojde bez vlastního volního rozhodnutí a spáchání trestného činu je tak mimovolní proces. Toto se stává u duševně chorých pachatelů, kteří trpí bludy o tom, že jsou pronásledováni a pud sebezáchovy u nich převládne nad volní možností rozhodnout se a zločin spáchají pod vlivem strachu a pudu sebezáchovy. Mezi takové pachatele patří lidé trpící jakýmkoliv stavy, které narušují schopnost svobodně volit a ovládat své jednání, což je základním pilířem přičetnosti (viz. dále), těmito procesy mohou být i afekty a podobně. Ovšem nesmíme opomenout duševní choroby, které svobodnou vůli nijak neomezují, a i když jsou motivace patologické svým obsahem, nevyvíjejí na pachatele žádný tlak, aby zabíjel, naopak je to že pachatel čin provedl výsledkem jeho volního rozhodnutí. To že motivace je patologická je již věc zcela jiná. Těmito případy mohou být vraždy z přesvědčení, kdy je pachatel postižen některými formami bludů (viz. výše).

2.1.12 Sebeuvědomování

Sebeuvědomění je proces uvědomění si sama sebe a vlastního jednání. Uvědomování si vlastních činů, je důležitou schopností, která je u přičetného člověka nepostradatelná, pro plánování dalšího postupu a získání zpětné vazby na vlastní jednání. Uvědomění si vlastní činnosti nebo myšlenky je nenahraditelné, toto uvědomění je funkcí, která nám přináší a hodnotí informace o našem vlastním chování. To je naprosto zásadní pro to, abychom na základě dalšího posuzování vlastních činů svůj motiv udrželi nebo od něj upustili, protože dojdeme k závěru, že takový motiv není správný.

2.1.13 Vnímání dobra a zla

Tato duševní funkce slouží k posouzení věcí a jevů v našem okolí z hlediska společenské a morální správnosti. Ovšem toto vnímání může být dvojaké, subjektivní a objektivní. Subjektivní vnímání dobra a zla určuje dobré a zlé ne úplně podle společenských norem, ale spíše podle vlastního subjektivního postoje k danému problému, který obvykle nebývá zcela prosociální a empatický. Takže subjektivní vnímání dobra a zla spíše sleduje naše vlastní zájmy a tím pádem se spíše řadí ke strukturám motivace, než tlumení. Objektivní

vnímání dobra a zla kontroluje a hodnotí naše jednání z hlediska nesobeckých společenských morálních, zcela prosociálních a jiných norem, které mohou člověka i znevýhodňovat, vlastně se jedná o jakýsi hlásek svědomí v každém z nás. Objektivní vnímání dobra a zla je součástí tlumícího systému popsaného v úvodu. Tomu co je dobré a špatné se musíme z velké části naučit, pokud si neosvojíme základní společenská pravidla, nemůžeme očekávat to, že bude objektivní vnímání dobra a zla dobře fungovat a bude spíše nahrazeno subjektivním vnímáním.

Je nutné dodat, že tyto funkce i když mohou mít protikladný účinek, se navzájem doplňují, aby člověk udržel své chování ve společenských mezích, ale aby dodržování těchto mezí člověka nespoutávalo až příliš a mohl se nějak sám projevit, nebo získat něco, co potřebuje a byl zkrátka schopen na zdravé úrovni ostatním konkurovat.

Pokud je narušena tato vyvážená hranice, dochází k narušení sil a subjektivní nebo objektivní vnímání získají nad svým protějškem převahu a při převládnutí subjektivního vnímání může dojít k egocentrismu, možná i k psychopatii, pokud převládne objektivní, stává se člověk příliš sociocentrickým a může být ostatními zneužíván k jejich cílům a člověk se tak staví trochu do pozice mučedníka.

2.1.14 Zábrany

Zábrany jsou soubor společenských pravidel, která nám, jak název napovídá, zabraňují v určitém konání. Jde o psychosociální pravidla, která se prosazují při procesech sebeovládání a slouží k tlumení impulzivních podnětů. Zábrany mohou být narušeny tím způsobem, že jsou některými stavy odbourány (např. konzumací alkoholu), nebo nemusejí být správně vyvinuty, protože i při tvorbě zábran hraje svou roli sociální prostředí. Zábrany se zapojují do tlumící části a ta je úzce provázána s ostatními funkcemi této části.

2.1.15 Sebeovládání

Jedná se o proces potlačení vlastních škodlivých prvků v chování a v myšlení na základě práce duševních funkcí, jako je vnímání dobra a zla, zábran a vyšších citů. Některé stavy a procesy mohou sebeovládání narušit, potom si pachatel může uvědomit, že to co dělá je špatné, ale není schopen své jednání ovládat, nebo mohou být narušeny předešlé duševní

tlumivé funkce a tak nemá sebeovládání žádné podklady pro svou práci a nemůže účinně zasáhnout.

2.2 Vliv sociálního prostředí

Vliv sociálního prostředí se promítá do způsobu myšlení, žebříčku hodnot a samozřejmě do osvojování etických a společenských norem. Pokud nemá dítě vhodné sociální prostředí, ve kterém by se naučilo a převzalo správné modely chování od okolí. Pokud je ale sociální prostředí špatné, dítě nedokáže něco takového správně posoudit, na základě svých rozumových schopností a pouze přebírá nevhodné modely chování a osvojuje si špatné společenské a etické normy, které jsou oproti těm normálním nějak deformovány ve prospěch dané skupiny a v prospěch vlastní na úkor ostatních. Pokud nedojde, ke správnému osvojení těchto vlastností, objevuje se problém s integrací ve společnosti, což způsobuje další problémy a takový člověk se opět může vracet, ke svým vlastním hodnotám a skupině lidí, kteří mají vnímání společenských norem podobně deformované jako on.

Toto téma je velmi široké a vydalo by na samotnou práci, proto se zde musíme spokojit s takovýmto velmi zjednodušeným základem, který nám, ale pro základní pochopení role společnosti ve formování psychiky jedince, stačí.

2.3 Psychiatrické minimum

2.3.1 Psychopatie

Psychopatie je jeden ze stavů, který se může začít rozvíjet po poškození čelního laloku, amygdaly, hippocampu a některých dalších struktur. A vznik psychopatie může souviset s dalšími onemocněními, například s temporální epilepsií.

Kniha Psychiatrie pro lékařské fakulty (prof. MUDr. Jan Dobiáš CSc. a kolektiv) hovoří o psychopatii, jako o nerovnoměrné struktuře osobnosti projevující se zeslabením, nebo nadměrným zvýrazněním některých povahových vlastností. Například nižších a vyšších emocí a nálad, dále se projevuje na vůli, charakteru a chování. Psychopatie může vzniknout

poškozením mozku, její vznik je podmíněn i geneticky a do určité míry je možné potlačit, nebo umírnit u dětí některé druhy psychopatie výchovou.

Psychopatie se podle této knihy projevuje již v předškolním a školním věku, ve škole bývají většinou nepozorní, neposlušní, zbrklí a konfliktní, někteří jsou zase příliš vážní, nedružní a přecitlivělí. V období dospívání se může objevovat zahálčivost, útěky z domova, deprese, pokusy o sebevraždu a nepřiměřené sexuální projevy, mohou se objevit i drobné kriminální projevy, jako vandalismus a drobné krádeže. V dospělosti se část psychopatů dokáže přizpůsobit společnosti a žít normální život, další část se jich přizpůsobí, ale mají s přizpůsobením problémy například v zaměstnání, nebo v rodinném životě, poslední část se přizpůsobit nedokáže a jsou v konfliktu se svým okolím a jsou asociální.

2.3.2 Schizofrenie

Knihy Psychiatrie pro lékařské fakulty (prof. MUDr. Jan Dobiáš CSc. a kolektiv) o paranoidní schizofrenii uvádí, že na rozdíl od ostatních druhů schizofrenie propuká později a rozvrat osobnosti není tak hluboký, jako u ostatních typů schizofrenie, pro tuto formu schizofrenie, jsou charakteristické bludy (především perzekuční) a halucinace (nejčastěji sluchové v podobě hlasů, chuťové a čichové halucinace, intrapsychické, tělové a vzácněji zrakové halucinace) velmi bohaté, bez logické souvislosti. Pacienti se cítí ovládati. Také uvádí, že lidé trpící schizofrenií nejsou v době akutního stavu trestně odpovědní, v době remise je trestní odpovědnost závislá na určení souvislosti mezi příznaky a trestným činem.

Bludy perzekuční, které byly v této práci již zmíněny, jsou pacientovy chorobné nevyvratné představy, že je sledován, pronásledován, nebo že mu z něčí strany ubližováno, nebo že mu ostatní usilují o život.

Sluchové halucinace (v této práci již zmíněné) mají podobu hlasů, komentující chování, myšlenky a počínání postiženého, objevují se i hlasy, které radí a našeptávají, co má pacient udělat, v jiných případech ho slovně napadají a urážejí ho, jsou případy, kdy pacient slyší skupinu hlasů, které si o něm povídají. Tyto hlasy jsou vůči pacientovi nepřátelské a působí velký nápor na psychiku jedince.

Intrapsychické halucinace (v této práci také již zmíněné) se projevují tím, že pacient má dojem, že jsou mu podsouvány cizí myšlenky, jeho myšlenky jsou mu kradeny a zveřejňovány, pacient bývá přesvědčen, že je na dálku někým řízen a ovládán.

2.3.3 Bipolární porucha

Jak udává kniha Psychiatrie pro lékařské fakulty (prof. MUDr. Jan Dobiáš CSc. a kolektiv) je bipolární afektivní porucha nemoc pro kterou je typické hlavně střídání období manického a depresivního. Proměny fází jsou rychlé a nečekané, běžně se fáze střídají asi čtyřikrát do roka, v některých případech se ale dokážou fáze střídat velice rychle, nazýváme to ultrarapidní cyklus a znamená to, že se fáze vystřídají několikrát v jednom dni, jsou ale i případy kdy jednotlivé fáze trvají i roky. Mohou se i vyskytovat smíšené fáze, kdy postižený zažívá příznaky obou fází najednou, nebo se může objevovat u postiženého pouze jedna fáze. Mezi fázemi jsou různě dlouhá období remise. V obou fázích se projevuje výbušnost a útočnost.

Manická fáze se projevuje především impulzivitou, přehnaným škodlivým sebevědomím, hypersexualitou, promiskuitou, sníženou potřebou spánku, pocitem nadřazenosti a nezadržitelnosti a nadměrnou veselostí, v některých případech i bludy a halucinacemi.

Depresivní fáze se projevuje hlavně anhedonií (to je stav, kdy dotyčný nedokáže prožívat radost), poruchami spánku, nechutenstvím, nezájmem o sex, vztekem, podrážděností, sebeobviňováním se, pocitu bezvýznamnosti a je zde i riziko sebevraždy.

2.3.4 Temporální epilepsie

Knihu Neurologia (prof. MUDr. Daniel Bartko) uvádí o temporální epilepsii, že její předzvěstí je tzv. aura, což je stav předcházející záchvatu epilepsie (nejen temporální) a má několik složek, složku senzorní (smysly), senzitivní, útrobní a psychickou. Složka senzorní se projevuje halucinacemi zrakovými, sluchovými, čichovými a chuťovými. Může se jednat o elementární halucinace (záblesky, plameny, osoby), ale v některých případech se jedná o celé scény a výjevy. Senzitivní složka se projevuje, jako například mravenčení, nebo svrbění. Útrobní složka se projevuje, jako bolesti, nebo například bušení srdce. Psychická složka se projevuje, různými emočními prožitky. Během aury se také pacientům chaoticky vybavují některé myšlenky a vzpomínky a dochází k útlumu vyšších funkcí, jako je například přemýšlení. Pacienti se mohou cítit propojeni, pokud jsou věřící s bohem, nebo jinou mocností a mohou mít i pocit jasnovidnosti. Existují i případy, kdy se záchvat omezí pouze na auru a ke skutečnému záchvatu nedojde. Aura může být jak příjemná tak nepříjemná.

2.3.5 Sexuální deviace

Sexuální deviace je porucha sexuálních potřeb, kdy je narušen její obsah. Tedy objekt sexuální touhy a přitažlivosti je abnormální. Postižený necítí sexuální přitažlivost k opačnému pohlaví svého druhu a odpovídajícího věku a stavu, ale k příslušníkovi stejného pohlaví, nebo osobě, která neodpovídá věkem, nebo se vůbec nejedná o člověka, ale o objekt.

Podle definice knihy Psychiatrie pro lékařské fakulty (prof. MUDr. Jan Dobiáš CSc. a kolektiv), se jedná o hlouběji zafixované deviantní zaměření pohlavního pudu na nevhodné objekty a nevhodné způsoby ukájení, které odporují společenským normám. A mohou vznikat například i na základě špatných reflexivních spojení, kdy je určitá činnost mylně propojena se sexualitou. Dále mohou deviace být vyvolány jinými duševními onemocněními, ale to již nejsou původní deviace, a proto takovéto deviace označujeme, jako sekundární.

Jako příklad si můžeme uvést nejběžnější sexuální deviace, které jsou všeobecně známé a mohou být motivací trestného činu znásilnění a případně i vraždy. Jedná se například o pedofilii (sexuální přitažlivost k dětem), sadismus (sexuální vzrušivost spojená s působením násilí a bolesti druhé osobě), různé fetiše (sexuální přitažlivost k určitým věcem, nebo znakům, které má daná osoba, například vysoké boty apod.).

2.4 Popis současných klasifikací pachatelů

Nyní si vysvětlíme současnou podobu klasifikace pachatelů, kteří se dělí převážně podle motivace jejich činů a někdy i podle duševního stavu během vraždy, tento systém klasifikace však není schopen úplně popsat duševní rozpoložení pachatele a vůbec se nevěnuje stavu, který způsobil odbourání zábran k vraždě, proto v praktické části tyto klasifikace doplníme.

Nejprve si rozdělíme pachatele podle motivace. Rozlišujeme mnoho různých motivací, které mohou vést k vraždě. V zásadě rozlišujeme tři základní typy motivu, jedná se o motivy myšlenkové, emocionální a pudové.

2.4.1 Motivы myšlenkové

Motivy založené na myšlence, jsou nějakou ideou pachatele proč daný čin vykonat. Jedná se zpravidla buď o chladnou kalkulaci, kdy pachatel zabijí pro zisk, nebo zabijí na základě přesvědčení, že je v určitém případě vražda správné řešení, které si může dovolit. Vrazi s motivací myšlenkového charakteru, se dále dělí do skupin, podle konkrétní myšlenky, která je jim motivem a o těchto skupinách si povíme později. Myšlenková motivace může být jak normální tak chorobná, tedy vzniklá na základě nějaké duševní poruchy.

2.4.2 Motivы emocionální

Motivy založené na emocích, jsou motivy vyprovokované nějakou emocií a emoce je i doprovází, opět můžeme rozlišit dvě základní skupiny těchto pachatelů, jednak ti, kteří vraždí pod vlivem nějaké negativní emoce, jako je strach a úzkost a naopak je zde i druhá skupina, kterou motivují emoce, které je ve vraždění řekněme utvrzují, například se jedná o nenávist, vztek, zlobu a podobně. Emoční motivy jsou opět velmi rozsáhlá skupina, které se budeme podrobněji věnovat později.

2.4.3 Motivы pudové

Motivy založené na pudech jsou velmi nutkavého charakteru, neboť souvisí se základními životními funkcemi člověka, jako živé bytosti. Může vycházet z normálních lidských pudů při neuspokojení těchto pudových potřeb, nebo z pudů, které jsou chorobně pozměněny vlivem duševního onemocnění. I zde je více kategorií motivů a rozdělíme si je později.

2.4.4 Rozdělení pachatelů s myšlenkovým motivem

Loupežní vrazi zabijí z myšlenky obohatit se na úkor své oběti, chtěný majetek získají zavražděním oběti, například z dědictví, nebo svou obět' okradou a posléze zabijí, aby se nemohla stát svědkem.

Vrazi z přesvědčení zabíjejí své oběti, protože se domnívají, že je to za daných podmínek správné a omluvitelné, či dokonce chvályhodné a že oni si to mohou dovolit. Zabijí proto, že jednájí ze svého pohledu z ušlechtilé pohnutky zbavit se všech špatných lidí nebo jakýchkoli oponentů. Jedná se o velmi širokou skupinu pachatelů, protože přesvědčení může být z široké škály různých myšlenek. Ale můžeme rozlišovat, jestli je toto přesvědčení vzniklé

na základě myšlení ve stavu duševního zdraví, nebo právě vlivem deformace myšlení vzniká přesvědčení, i když může být bludové, ale i tak může sloužit, jako motivace k vraždě.

Nájemní vrazi chápou vraždění ne jako zločin, ale naopak jako službu, kterou je možné za peníze najmout a stává se pro ně zdrojem obživy.

Rozdělení pachatelů s emocionálním motivem

Vztahoví vrazi jsou pachatelé, kteří usmrtí nějakou osobu, se kterou jsou v nějakém emočním svazku, na základě vztahových neshod, například může jít o vraždu mezi manžely, těchto činů se častěji dopouštějí ženy nežli muži.

Rozdělení pachatelů s pudovým motivem

Loupežní vrazi mohou být hnáni i pudy, pokud někoho zabili a okradli, aby sami dokázali přežít. Motivoval je tedy pud sebezáchovy a základní lidské potřeby, nikoli touha po majetku.

Sexuální vrazi jsou pachatelé, kteří většinou svou oběť napadnou, sexuálně zneužijí a poté oběť zabijí, aby i zajistili, že nebudou udáni a dopadeni. Opačně je tomu u nekrofilů, které vzrušuje styk s mrtvou obětí, a proto ji nejdříve zabijí a až poté sexuálně zneužijí. Motivací je sexuální pud, který může být buď normální a k takovým vraždám pak dochází na základě volního rozhodnutí, nebo na základě sexuální frustrace, v případě sexuálních deviací dochází ke zločinům z důvodu sexuální frustrace nebo potřeby uskutečnit deviantní styk, která může být pojena s další duševní chorobou, případně už jenom na základě volního rozhodnutí.

Vrazi z pudu sebezáchovy vraždí, aby sami nezemřeli, jejich motivací, je udělat vše, aby přežili. Mohou zabít někoho, o kom se domnívají, že je přímo nebo nepřímo ohrožuje na životě, nebo mohou zabíjet pro získání nějakého majetku, který pro přežití sami nezbytně potřebují a vražda je jediná možnost, jak tuto věc opatřit. U pachatelů, kteří páchají trestnou činnost z pudu sebezáchovy, je vlastní zabití oběti až pouze krajní možnost. I zde může zasáhnout duševní choroba v případě paranoidních bludů, kdy se bude pachatel domnívat, že se mu někdo snaží ublížit a on zabije někoho, kdo ho neohrožoval nebo ho dokonce ani neznal. V tomto případě můžeme mluvit o nepřičetnosti, vlivem paranoidních bludů a neschopnosti objektivně posoudit nebezpečnost vlastního okolí.

A nyní i je rozdělme podle duševního stavu. Zde rozlišujeme pachatele zejména podle přičetnosti. Přičetnost je stav, definovaný jako schopnost volně ovládat své jednání a chápat vlastní nebezpečnost pro okolí, dodávám však ještě, že zde musí být i schopnost objektivně a správně posoudit nebezpečnost okolí. Přičetný pachatel toto vše dokáže a to se projevuje na jeho myšlení a jím spáchaném činu.

Přičetný pachatel dokáže jasně, racionálně a plánovitě uvažovat, jeho činy mohou být tedy promyšlenější a pachatel se může pokusit o vytvoření alibi. Plánovitost myšlení se rovněž projevuje tím, že se pachatel na svůj čin nějakou dobu připravuje, zjišťuje si užitečná fakta o oběti, například kdy je sama doma a podobně. Tento pachatel je schopen si svou oběť vybrat a soustředit se na určitou skupinu lidí. Ví, dopředu proč a koho zabije. Pachatel se po vykonání vraždy pokouší o zahlazení stop a rychle z místa činu zmizet. Hrozba trestu má na pachatele velký vliv.

Naopak nepřičetný vrah pod vlivem změněného duševního stavu není schopen jasně přemýšlet a tak jeho činy nejsou dopředu zamýšlené, spíše jde o impulzivní činy, které jsou věci daného okamžiku. Většinou dopředu nevědí, kdo bude jejich oběť, ve většině případů své oběti neznají a nemají žádný důvod je zabít, většinou neplánují a nevyčkávají na vhodný moment, ale jsou i výjimky. Čin není plánovaný, takže ani pachatel na něj není jinak připraven a vražednou zbraň zpravidla nachází na místě činu, při samotné vraždě není schopen poznat potřebnou míru síly k usmrcení oběti a může proto vyvinout nadpřiměřenou sílu a to ještě po té co je oběť již mrtvá. Po dokonání vraždy není schopen zahlazovat stopy a může se dokonce stát, že na místě činu setrvá po vraždě i několik hodin a až poté odchází. Většinou dopředu nevědí, kdo bude jejich oběť, ve většině případů své oběti neznají a nemají žádný důvod je zabít, většinou neplánují a nevyčkávají na vhodný moment, ale jsou i výjimky. Navíc nemusí svou oběť jenom zabít, mohou ji nejdříve mučit a zohavit (zejména u duševně chorých pachatelů), což sice může udělat i duševně zdravý vrah, ale je to vzácné, nesnaží se po sobě uklízet, o tom vůbec nepřemýšlí, naopak dál koná násilí vůči již mrtvé oběti nebo ji zohavuje, případně ji zneužívá. Nezbavuje se důkazů, naopak si s sebou může vzít i suvenýr ne v podobě hodinek, jak by to mohl učinit ne moc inteligentní přičetný vrah, je to něco osobnějšího, může to být prst, ucho, genitálie, některé orgány, někdy dokonce i hlavy a končetiny. Hrozba trestu na ně nemá vliv.

Dále můžeme pachatele dělit podle množství obětí a podle četnosti činů. Jedná se konkrétně o sériové vrahy, masové a vrazi na vražedné vlně, mimo ně tu máme vrahy situační.

Sériový vrah je pachatel, který zabil více obětí v prostorově i časově oddělených činech. Masový vrah stejně jako sérioví zabije více obětí, ale v tomto případě během jedné akce v jednom přibližném čase a jedné určité místopisné lokaci. Vrah na vražedné vlně je pachatel, který nejprve zabije prvotní oběť, ke které směřoval jeho motiv, a cestou z místa činu již bez nějakého předem zformovaného motivu dál impulzivně zabijí náhodné oběti. Oproti tomu normální situační vrah, zabijí pouze za určitých podmínek a ve specifických podmínkách se situačním vrahem může stát prakticky kdokoli. V podstatě se jedná o pachatele, který zabijí pouze za určitých podmínek, ze kterých se formuje motiv, když má k tomu příležitost.

Dále máme i další skupiny vrahů z pohledu toho co jim zabíjení přináší. Jedná se o tyto základní typy. Jedná se o vraha vizionáře, misionáře, vraha z postu síly, hedonistu a vraha z milosrdenství. Vrah vizionář jedná na základě nějaké instrukce, nebo myšlenky, či poselství, které má plnit a rozšiřovat. V podstatě se jedná o psychotika, který jedná na základě bludu. Vrah misionář má sklon k destrukci všeho, pachatel svůj motiv odůvodňuje tím, že byl vyčleněn ze společnosti a mají proto právo se společnosti pomstít, jindy se snaží společnost reformovat násilnými činy ke svému obrazu. Vrah z pozice síly si užívá svoje dominantní postavení nad obětí a svojí absolutní moc, někdy může zločin spáchat, aby získal kontrolu nad někým, nad kým by ji z normálních okolností získat nemohl nebo aby se vyrovnal s vlastní bezmocí, nebo něčím co nemůže změnit a tak se násilím pokusí získat nad osobou se situací spojenou kontrolu. Vrah hedonista zabijí pro nějakou formu potěšení, z činu samotného má požitek a dále se dělí do dvou podskupin. Jedná se o vrahy ze žádostivosti, kteří zabíjejí ze sexuálně deviantních pohnutek. A také vrahy z nadšení, kteří zabijí pro zábavu a pro touhu po adrenalinovém zážitku. Vrah z milosrdenství zabijí, protože se domnívá, že svým jednáním, většinou usmrcením trpícího, jim prokazuje službu a zbavuje je utrpení.

3 Praktická část

Nyní se budeme zabývat sestavením psychologického modelu a zároveň klasifikačního systému pachatelů násilných trestných činů. Později se budeme věnovat ukázce praktického užití tohoto nového modelu.

3.1 Teoretická východiska pro sestavení psychologického a kriminálního systému

Tuto myšlenku jsem postavil na dvou myšlenkách. Nejprve pro zjednodušení se duševní procesy zmíněné výše seřadí do skupin podle toho, jak spolu interagují a vzájemně na sebe jejich funkce navazuje a seřadí se chronologicky, podle toho, jak se vzájemně nebo vnějšími podněty spouští. Tyto skupiny se nazývají segmenty a každý z nich stojí samostatně, propojen s dalším. Každý segment zajišťuje určité duševní pochody na základě toho, jaké pod sebou zahrnuje duševní pochody. Tyto segmenty si blíže popíšeme níže.

Druhá myšlenka, na které tento model stojí, je ten, že motivace vraždy nebo jakéhokoli jiného jednání má svou morální protiváhu, která reguluje chování, aby zapadalo do společenských norem, tuto část nazýváme inhibičním segmentem. Tento model se kromě motivace zabývá i tím, co vedlo k tomu, že inhibiční segment nezasáhl proti protispoločenskému chování, kterým je vražda, což je postaveno na myšlence uvedené již v úvodu, tedy, že každý vrah trpěl v době spáchání vraždy psychickou abnormalitou, tedy narušením inhibičního segmentu a proto se dají všichni vrazi považovat za duševně abnormální, s výjimkou vrahů, kteří zabili v sebeobraně. Normou duševního stavu je v této oblasti lidského chování to, že inhibiční segment zasáhne a zamezí protispoločenskému chování, u vrahů k tomu však nedojde a díky tomu zabijí, protože je nic nebrzdí. Z tohoto pohledu je možné jakéhokoli vraha považovat za duševně abnormálního v momentu spáchání vraždy a také během jejího plánování a připravování se na ni, neboť se jedná o chování, které je v rozporu se správným fungováním inhibičního segmentu a dá se tedy označit za poruchu.

Tento model je možné je přirovnat k elektrickému obvodu, kde jsou vnímání okolí, motiv, agrese a jednání vzájemně propojeny sériově (tedy za sebou), toto spojení můžeme nazvat, jako osa motivovaného jednání. A paralelně je se všemi těmito funkcemi spojen segment inhibice paralelně (tedy vedle nich), což bychom mohli nazvat v této analogii, jako paralelní připojení svědomí. Domnívám se, že tento model je využitelný kromě popisu násilné trestné činnosti i k popisu psychologie všedního dne, od ustlání postele, přes rozhovor s přáteli, až po výkon zaměstnávání.

3.2 Vlastní popis systému

Nyní si podrobně projdeme jeden segment za druhým a seznámíme se s jeho funkcí, významem a rolí, kterou sehraává v násilné trestné činnosti a o jeho propojení s dalšími segmenty a vztazích segmentů.

3.2.1 Osa motivovaného jednání

3.2.1.1 Segment vstupu

Tento segment má tu funkci, že z vnějšího a vnitřního prostředí registruje informace, zpracovává a předává je dál motivačnímu segmentu. Tento segment pod sebou sdružuje různé psychické funkce, konkrétně se jedná o samotné vnímání, myšlení, pudy a emoce. U pudů a emocí se jedná o vlastní uvědomění si vlastní emoční odezvy na podnět a v případě pudů uvědomění si vlastních potřeb. Vnímání slouží ke smyslovému posouzení okolí a myšlení pak k racionálnímu posouzení a kompletaci podnětů

3.2.1.2 Segment motivace

Ten je již složitější a obsahuje další dva podsegmenty, plánovací a rozhodovací. Segment motivace má na starost zhodnocení vstupních informací předaných segmentem vstupu a na jejich základě vytvoří odpověď na tento podnět, který podsegment plánovací zpracuje podrobněji, jako plán a poté podsegment rozhodovací rozhodne o realizaci.

Podsegment rozhodovací obsahuje svobodnou vůli, která rozhoduje o provedení plánu, má silné spojení s inhibičním segmentem a s jeho spoluprací je mechanismem, který posuzuje, zda je možné daný nápad převést v čin. V našem případě provést či neprovést vraždu.

Podsegment plánování obsahuje myšlení a fantazii a v případě zkušeného pachatele i paměť. Zde dochází k detailnímu promyšlení a příprava na realizaci samotného zamýšleného činu. Tato část zahrnuje myšlení, fantazii a v případě zkušeného pachatele i paměť.

Samotný segment motivace na základě informací o okolním světě vypracovává odpověď v podobě záměru něco vykonat, jakožto odpověď na podnět, což je základem

motivace a motivu jako takového. Zde vzniká hrubý plán či záměr něco udělat, který je posléze plánovacím podsegmentem vylepšován, což může trvat sekundy, anebo i několik let.

Segment motivace je sám o sobě tvořen ze tří základních psychických funkcí, to jsou myšlení, emoce a pudy. Tyto funkce jsou v normálním duševním stavu v rovnovážném stavu se zdravou převahou rozumu a myšlení, nazvěme to jako rovnováhu motivačních funkcí.

Pokud se vyskytne vstup, který je myšlenkové povahy, aktivuje myšlenkovou a emocionální motivaci. Pokud se vyskytne emocionální vstup, dojde k aktivaci emocionální a myšlenkové motivace. V případě pudového vstupu se aktivují všechny tyto základní motivační funkce. Doplňkově můžeme zařadit, také mechanismus odměny.

Pokud jsou podněty normálně silné, zůstává mezi těmito základními funkcemi rovnováha a volní kontrolovatelnost. Pokud je ale nějaký podnět nepřiměřeně silný, dochází k tomu, že určitá motivační funkce bude aktivována nepřiměřenou silou a samotná motivace, která na základě její práce vznikne, bude nenormálně silná. Pokud bude tato abnormálně silná motivace porušovat rovnováhu mezi ostatními funkcemi, dojde k tomu, že sama bude tak silná, že svou vlastní silou bude tlumit práci ostatních základních motivačních funkcí. Nazvěme to, jako silový přerušovací faktor se zkratkou SPF. Jedná se o stav, kdy může být narušena přičetnost, pokud trvá dlouhodobě i duševní zdraví dané osoby.

Dále se mohou vyskytnout případy, zejména v krizových situacích, kdy je rovnováha motivačních funkcí narušena tím, že se aktivuje vývojově starší motivační funkce než je myšlení a to buď emoce nebo zejména pudy. V takové krizové situaci naruší například pudová motivace rovnováhu motivačních funkcí a sama přebere kontrolu nad motivací, namísto myšlení. Tímto svým vzestupem utlumuje myšlení, které sesadila z vedoucí pozice. Nazvěme tento jev, jako vývojový přerušovací faktor se zkratkou VPF.

V obou případech pak dochází k utlumování inhibičního segmentu, ale o tom později.

Dále dělíme motivační segment na dva oddíly. Na oddíl primární motivace a oddíl druhotné motivace. Primární motivace je ta, která byla primárně vybudována na základě vstupu informací ze vstupového segmentu. Druhotná motivace je ovlivněna prací plánovacího podsegmentu, který se hlavní měrou podílel na tvorbě plánu dané odpovědi na podnět, tedy motivu. Nebo vzájemnou vazbou mezi primárními motivačními funkcemi. Například primární motivace myšlenková vyvolává buď emocionální nebo myšlenkovou druhotnou motivaci.

V případě kriminality můžeme rozlišovat dva motivy. Motiv, který vedl nejprve ke vzniku plánu, účelovému jednání, které vedlo k jeho naplnění a na jeho základě bylo vzbuzeno agresivní a násilné jednání. A dále druhý typ, který můžeme nazývat, jako kombinovaný čin, kdy dochází k tomu, že plánování činu a účelové jednání má jinou motivaci, než samotný vedoucí k násilí. Příkladem kombinovaného činu může být znásilnění, kde můžeme pozorovat jasný pudový motiv, pachatel si ale po dokončení aktu znásilnění uvědomí, že ho oběť může prozradit a proto vzniká nový myšlenkový motiv, který vede k usmrcení oběti, který je myšlenkové povahy.

3.2.1.3 Segment excitace

Tento segment je stimulován motivací a jedná se o jakousi excitaci této motivace, která vzbuzuje agresivitu, jedná se o funkci, která je mezistupněm mezi motivací a agresí. Excitace je rozvinutí a nárůst motivace, která vede ke vzniku agresivního jednání. Jinak řečeno, excitace vzbuzuje agresivitu na základě určité motivace. Jedná se tedy o jakýsi spouštěč agresivity.

Excitace v sobě sdružuje základní funkce motivace, pudy, myšlení a emoce, protože se vlastně jedná o prodlouženou ruku motivace. Excitační funkce je stejná jako ta motivační.

Když síla takovéto excitace překročí pomyslnou hranici, dojde k aktivaci agresivního jednání a agrese, jako takové. Této můžeme říkat práh excitace. Jedná se o nejnižší míru excitace, která dokáže vzbudit agresivitu.

V tomto segmentu se může objevit vlivem různých duševních poruch anomálie, kdy k excitaci dochází samovolně, bez aktivace motivačním segmentem. Tento případ můžeme pozorovat například u M. Delgady Vilegase, který jako motivaci svých činů uváděl nesnesitelné pnutí a touhu chovat se agresivně a náhlý nával agresivity.

3.2.1.4 Segment agrese

Tento segment je samotná psychická funkce agrese. Je vyprovokovaná excitací a když dojde k jisté míře excitace, dojde k vyprovokování vzniku agresivního chování. Takto vzbuzená agrese se promítne do chování.

3.2.1.5 Segment výkonný

Tento segment obsahuje psychickou funkci jednání a chování, v tomto segmentu již probíhá vlastní jednání vedoucí k trestnému činu na základě motivu. Tento segment je řízen činností segmentu motivace, který je do jednání přepojen po odsouhlasení rozhodovacím podsegmentem a agrese.

3.2.2 Paralelní připojení svědomí

3.2.2.1 Segment inhibice

Segment inhibice zprostředkovává ostatním segmentům kontrolu na základě společenských, etických a právních norem. Má svůj paralelní obousměrný spoj se všemi segmenty, čímž dochází k tomu, že inhibice jednak tlumí a koriguje ostatní funkce nebo právě naopak ostatní funkce ovlivňují, utlumují a zkreslují práci inhibičního segmentu.

Inhibiční segment se skládá ze tří základních částí, senzoričké, hodnoticí a výkonné části. Ty se dále skládají z více duševních funkcí. Senzoričká část se skládá ze sebeuvědomění a objektivního vnímání dobra a zla. Do této části ústí dostředivá spojení z ostatních segmentů a dochází zde k hodnocení a etického posuzování práce a procesů probíhajících v segmentech. Další částí je hodnoticí segment, ten je spuštěn předchozím segmentem, pokud je nějaký jev shledán, jako objektivně nesprávný. V tomto segmentu tedy pracují krom objektivního vnímání dobra a zla, také myšlení, zábrany a vyšší city. Zde dochází k celkovému hodnocení procesů, které probíhají v ostatních segmentech a vypracovávají se zde procesy k jejich nápravě a znovu uvedení do morálních norem. Poslední část výkonná obsahuje sebeovládání, které vypracovává a uplatňuje pochody, které jednání opět uvedou do morálních norem.

V senzoričké části nacházíme jistou hranici, která odděluje přijatelné společenské chování, které inhibice připustí, od nepřijatelného, které musí být inhibicí potlačeno. Tuto hranici můžeme nazývat prahem inhibice. To kde je práh inhibice, tedy hranice přijatelného společenského chování je z většiny naučené a jedinci vštěpované sociálním prostředím, ve kterém žije.

3.2.2.2 Funkční vztahy mezi segmenty

Mezisegmentová propojení jsou buď sériová, kde na sebe segmenty vzájemně synergicky působí a práce duševních pochodů v předchozím segmentu vyvolává činnost navazujících duševních pochodů v následujícím segmentu, tak je tomu v případě osy

motivovaného jednání. Naopak duševní procesy v segmentech při paralelním spojení inhibičního segmentu a osy motivovaného jednání na sebe působí navzájem antagonisticky, protože přijímaná informace do segmentu inhibice může vyvolat po zpracování v tomto segmentu takovou odezvu, že dojde k utlumení činnosti původce této informace, nebo pokud je přijatá informace příliš silná, tak může dojít k potlačení funkce samotné inhibice (při jevu SPF).

Mezi nejvýznamnější, nejsložitější a výše v textu neuváděné mezisegmentové vztahy patří ukončování excitace, potlačování inhibice a návrat inhibice.

Ukončování excitace je prováděno dvěma směry, jednak pokud při činu dojde k uspokojení a naplnění motivace, tato motivace pak již nemá žádný význam a po svém naplnění tedy zaniká, tím tedy nic nepůsobí na excitaci, když ta již není ničím vzbuzována, postupně utichá a nakonec rovněž zaniká. Dále po vykonání daného činu utichá excitace působením segmentu inhibice.

Tlumení inhibice je proces, kdy jsou vjemy vcházející do sensorické části natolik silné, že dochází k jevu SPF a dojde k utlumení funkce inhibičního segmentu. Nebo dochází k tlumení inhibice ne silově, ale na základě obsahu motivace, kdy si pachatel vyloží a odůvodní svůj čin, jako někdy nezbytný, potřebný, či dokonce prospěšný a zcela morální a tím tedy dojde k posunu prahu inhibice a tak již nebude inhibiční segment na tento motiv nijak reagovat, naopak může toto utlumení inhibice motivaci, ještě posílit.

Návrat inhibice je proces, kdy po utlumení inhibice se funkce tohoto segmentu opět navrácí. Dochází k tomu tak, že po zániku motivace a excitace, které utlačovaly inhibici jevem SPF, opět může inhibice pracovat, protože již není ničím utlačována. Pokud ale byla inhibice utlačována obsahem motivace, může být toto narušení trvalé, a k jeho odstranění dojde až po odstranění domnění, že vykonaný čin byl morálně správný, poté může dojít ke správné sebereflexi.

Nový klasifikační systém máme tedy teoreticky projitý, nyní jsem na jeho základě vytvořil klasifikační schéma pachatelů násilné trestné činnosti podle psychologických projevů a procesů na těchto segmentech, kromě toho, že se jedná o klasifikační systém, jedná se o schematický popis lidské psychiky, při páčání těchto činů.

Nejprve si ukážeme jednoduché schéma segmentového systému, který ovšem

s klasifikací nesouvisí.

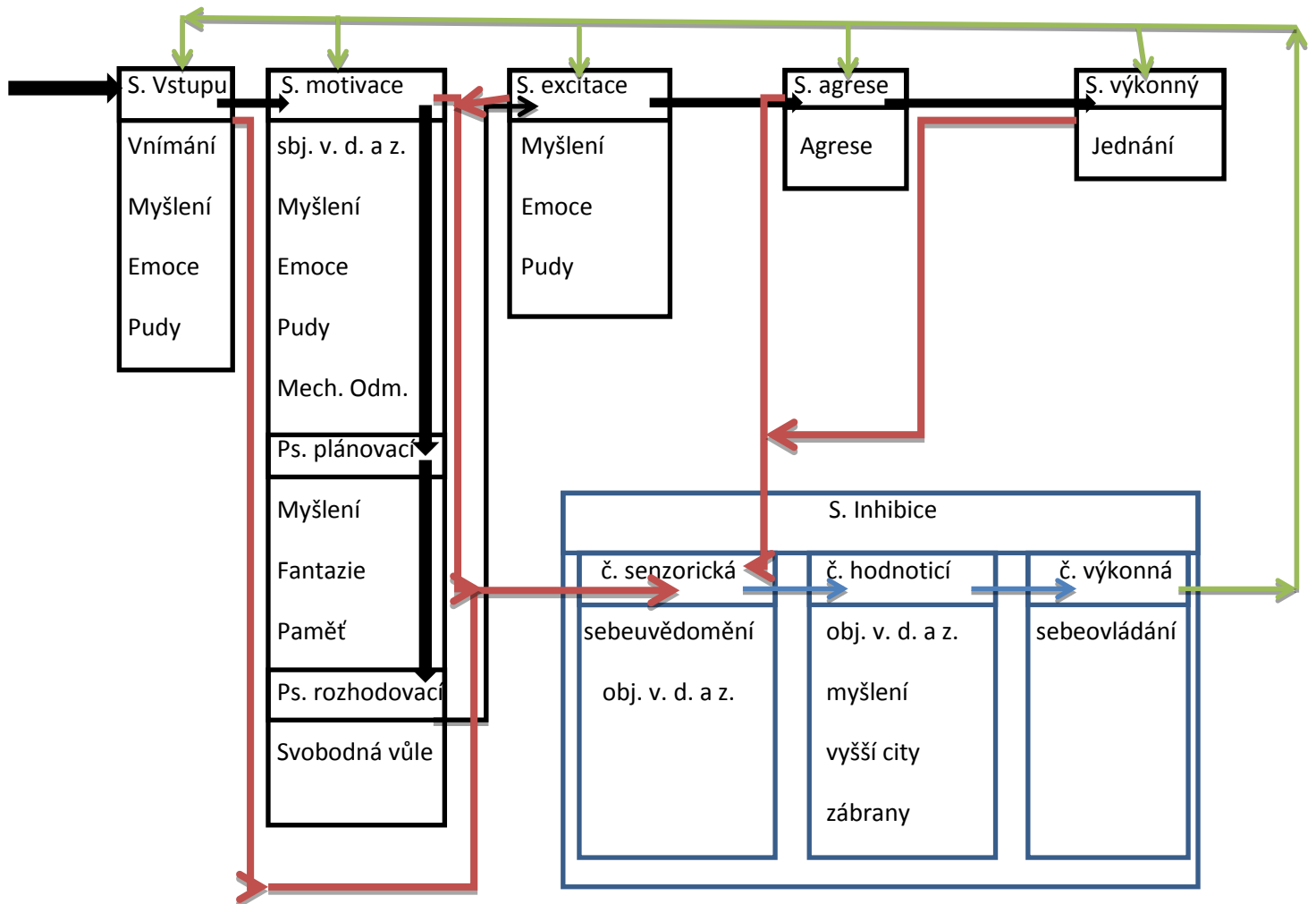

A nyní se podíváme na schémata jednotlivých segmentů upravených pro klasifikaci pachatelů. Ale předtím si musíme vysvětlit některé základní pojmy.

Ovládaní - tento typ pachatelů má motivaci danou patologickým obsahem ve vstupu, motivaci nebo excitaci. Zabijí pod vlivem jisté duševní poruchy. Jedná se především o pachatele nepřičetné.

Neovládaní - tento typ pachatelů zabijí na základě procesů probíhajících v normálně pracujících segmentech vstupu, motivace a excitace. Jediné abnormality, které u nich můžeme objevit, jsou především poruchy v segmentu inhibice. Ostatní segmenty jsou normální.

Nejprve si uvedeme klasifikační schémata. Později si je vysvětlíme, jak tento systém funguje.

Klasifikační schéma segmentu vstupu

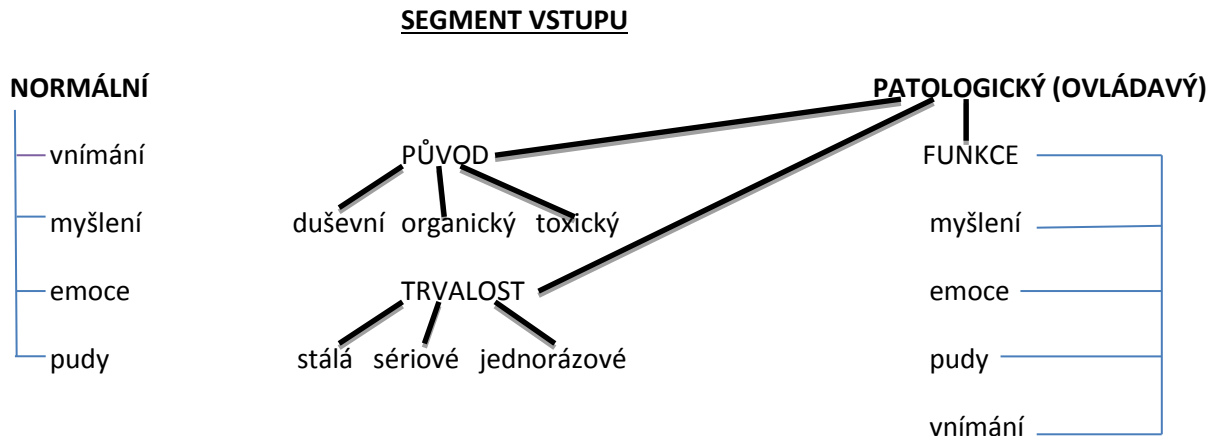

Vysvětlení klasifikace segmentu vstupu

Nejprve je nutné zjistit, zda byl podnět, který vraždu zapříčinil výsledkem skutečné vnější činnosti. Pokud ano pak segment vstupu fungoval normálně. Pokud byl ovšem tento podnět výsledkem patologické aktivity mozku pachatele, pak segment vstupu nepracoval správně a můžeme ho označit jako patologický, neboli ovládaný. Dále rozlišujeme, na jakou duševní funkci tohoto segmentu podnět působil. V případě patologie dále rozlišujeme původ této poruchy a její trvalost.

Klasifikační schéma segmentu primární motivace

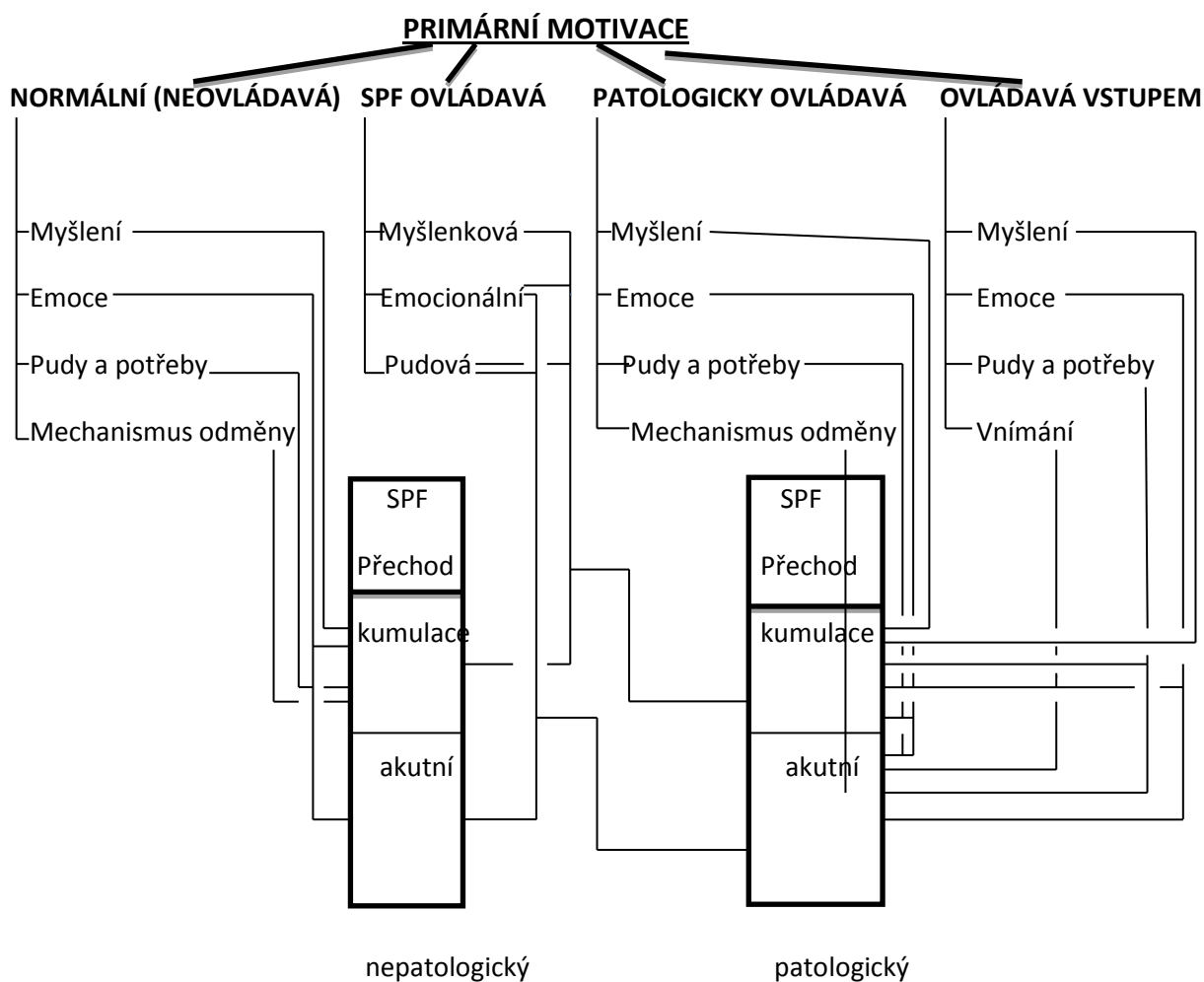

Primární motivaci rozdělujeme na čtyři základní typy. Na motivaci neovládavou, což je motivace, která není nijak patologicky stimulovaná nebo deformovaná, pachatel jež je jejich strůjcem je příčetný.

Další skupina jsou pachatelé ovládaní jevy SPF, to jsou pachatelé, kteří mohou mít motivaci patologického i nepatologického obsahu, ale síla motivace je nepřiměřeně silná a vyřazuje z činnosti podsegment rozhodování. Tito pachatelé jsou nepřičetní vlivem síly motivace, která prostřednictvím jevu PF utlačuje ostatní duševní funkce. Tato motivace

vzniká jako ostatní typy motivace a potom přechází vlivem své síly přes SPF přechod do této motivační skupiny a to buď akutně vlivem jevu SPF, nebo kumulací excitace.

Třetí skupinou motivací jsou patologicky ovládaní, obsah jejich motivace je dán patologickými stavy od sexuálních deviací po silné a závažné psychózy. Touto patologií jsou postiženy funkce v tomto segmentu, funkce v ostatních segmentech mohou být normální.

Poslední skupinou jsou pachatelé ovládaní vstupem. Motivační funkce jsou u této skupiny pachatelů zcela normální a adekvátně reagují na patologické vjemy ze segmentu vstupu. Jedná se například o pachatele s halucinacemi, avšak bez dalších poruch například v myšlení. Konkrétně by se jednalo o pachatele, kteří jsou stíženi halucinacemi persekujícího obsahu a potom na základě toho mylného vjemu dojde ke vzbuzení pudové sebezáchovné motivace, která je však zcela normální.

Ve všech těchto klasifikačních skupinách zjišťujeme dále, jakého typu je motivace, tedy jaká duševní funkce je jejím původcem.

Klasifikační schéma segmentu excitace

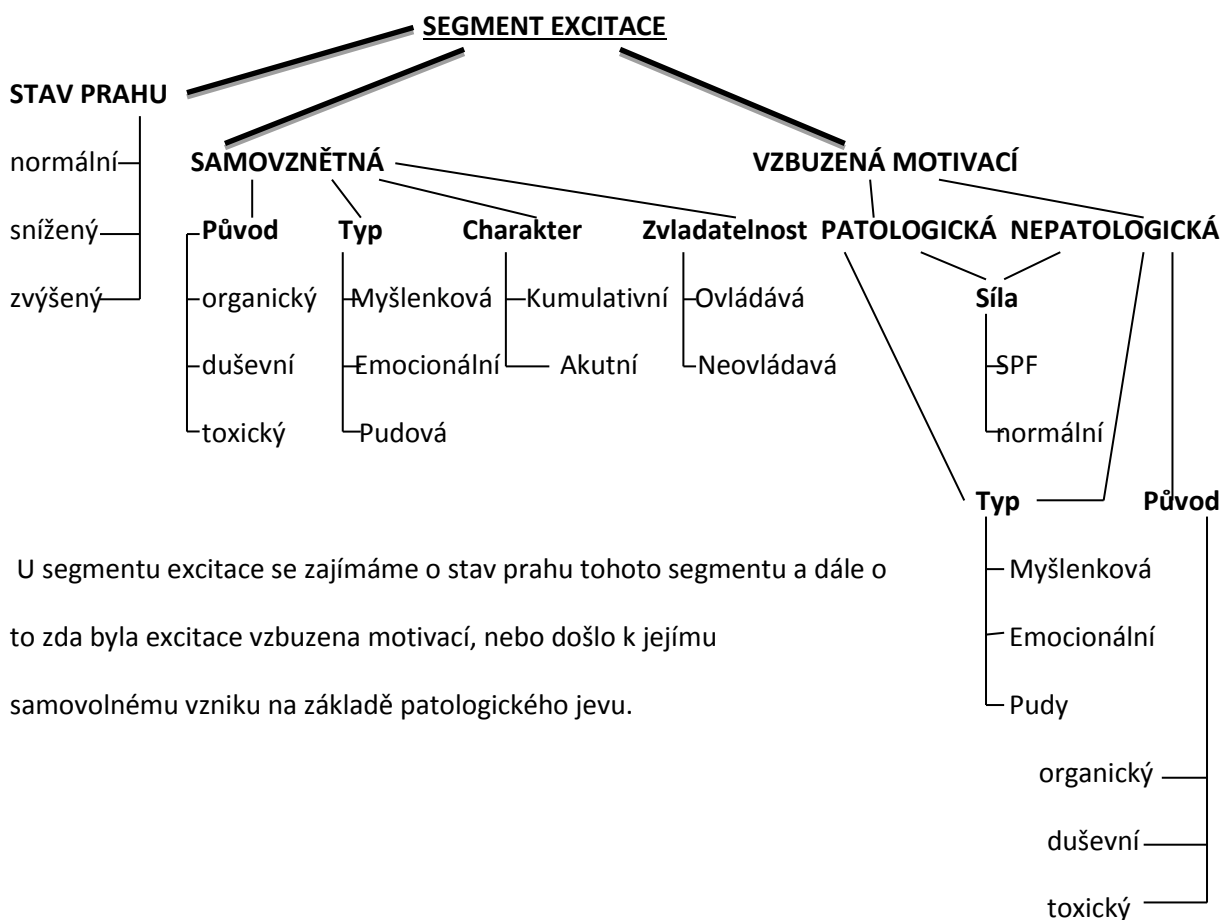

U segmentu excitace se zajímáme o stav prahu tohoto segmentu a dále o to zda byla excitace vzbuzena motivací, nebo došlo k jejímu samovolnému vzniku na základě patologického jevu.

Klasifikační schéma pro segment výkonný.

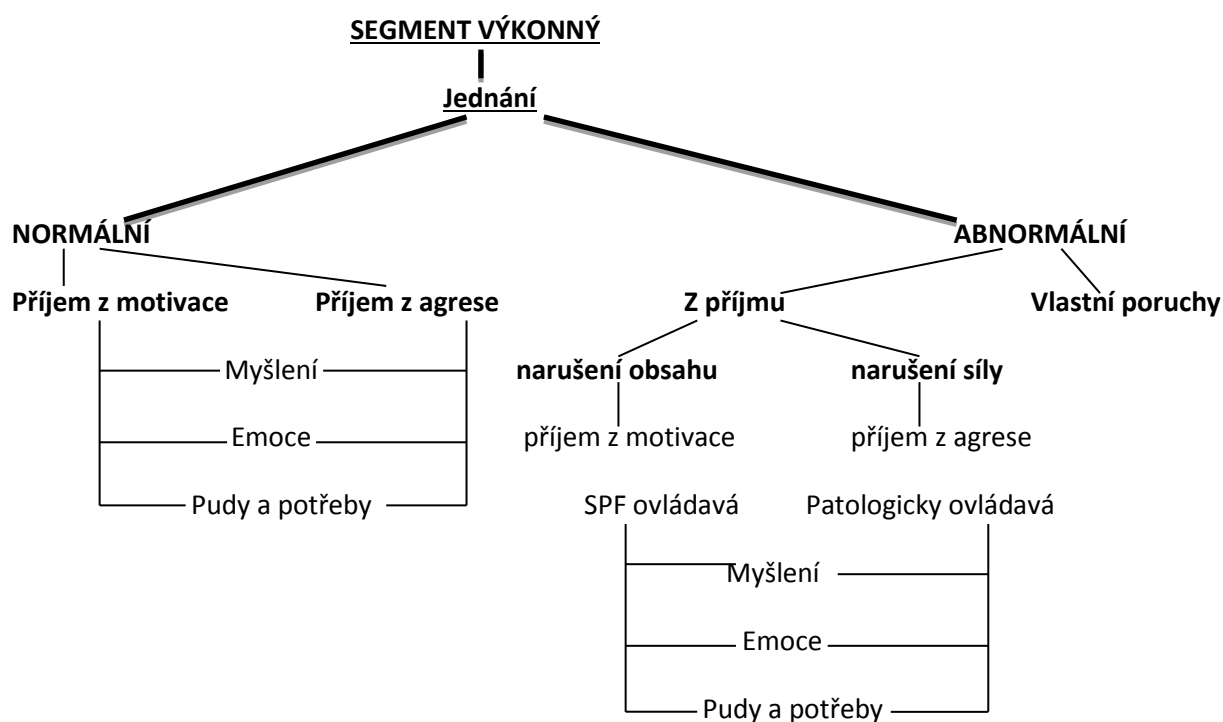

Zde hodnotíme kvalitu jednání. To označujeme za normální nebo abnormální, podle toho, zda vzniká na základě normálních či abnormálních duševních procesů v segmentu motivace, který utváří obsah jednání a ze segmentu agrese, který udává silovou stránku jednání.

Klasifikační schéma pro segment inhibice

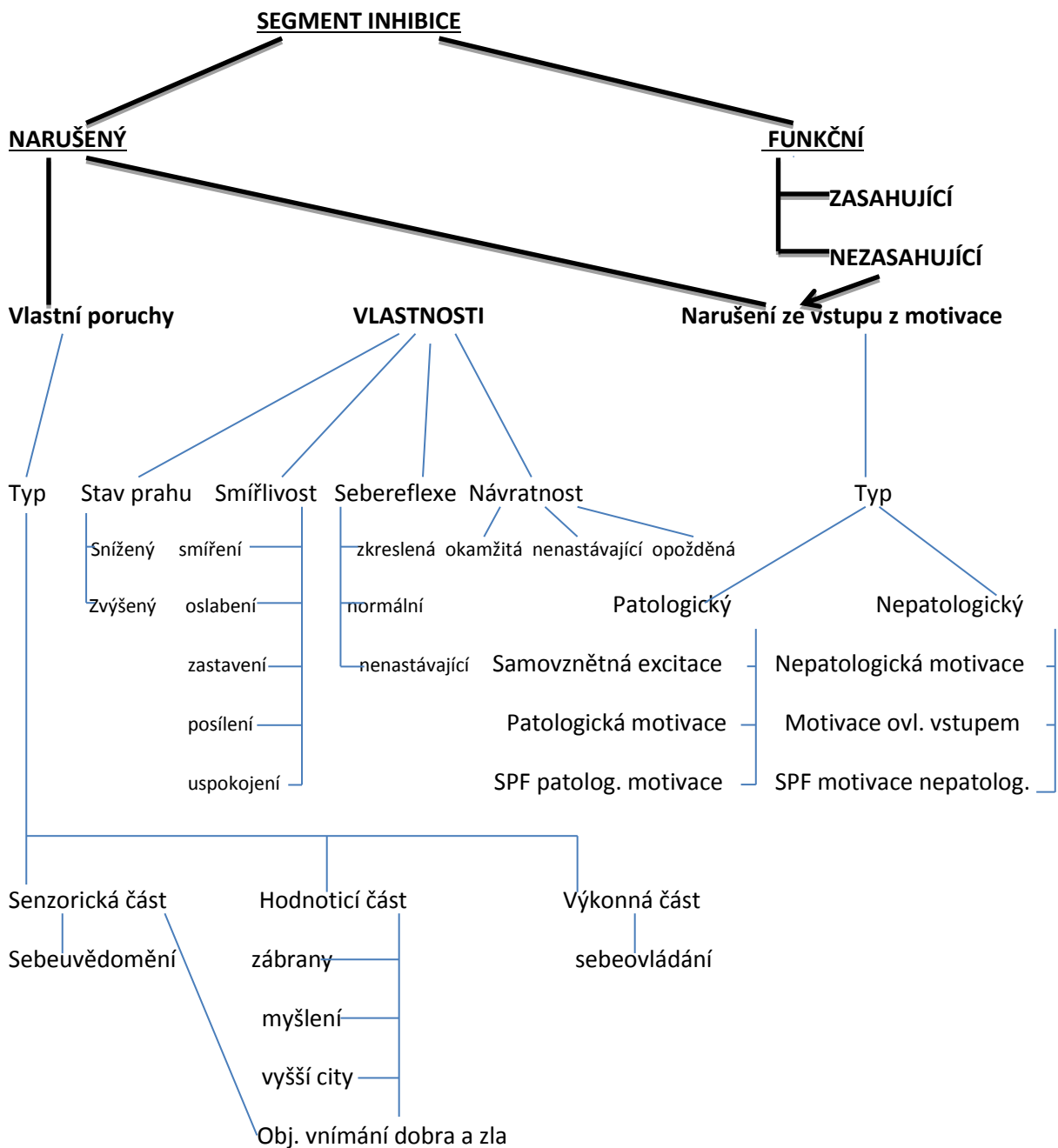

Segment inhibice dělíme podle toho, zda je sám o sobě funkční či nefunkční v normálních situacích. Je-li inhibiční segment nefunkční, pramení to z jeho vlastní poruchy a tak dále určujeme původ této poruchy uvnitř segmentu inhibice. Pokud je funkční dále rozlišujeme, jestli zasahuje v případě páchaní násilné trestné činnosti, pokud zasahuje, k činu nedojde, ale aby došlo k násilnému trestnému činu, musí být nejprve přemožen, aby nezasahoval. Toto přemožení je uskutečněno prostřednictvím vstupu ze segmentu motivace, který může být patologický, nepatologický, nebo SPF ovládatel.

Jako poslední určujeme vlastnosti inhibičního segmentu v případě jeho narušení při páchaní násilného trestného činu. Mezi tyto vlastnosti patří stav prahu inhibice, který nám udává vnímavost tohoto segmentu k hodnocení práce ostatních. Smířlivost, tedy to, jak se pachatel vyrovnává se svým činem, jestli vykonáním svého činu pocítil uspokojení nebo se jeho potřeba zabíjet zesílila nebo upevnila, nebo naopak, jestli ho lítost nad jeho činem přiměje činů zanechat nebo snížit jejich intenzitu. Dále sebereflexe, tedy jak pachatel sám svůj čin vnímá. Nakonec návratnost, což signalizuje návrat funkce inhibičního segmentu po jeho přemožení ze vstupu.

3.3 Přenesení do praxe

Nyní si představíme práci s klasifikačním systémem a jeho uplatnění v praxi na několika vybraných pachatelích, kteří byli vybráni, jako jednoznačně klasifikovatelné v novém systému nebo takové, jejichž klasifikace je v tomto novém modelu zajímavá.

První z těchto vybraných je uveden přímo v této práci. Ostatní jsou popsáni v příloze.

JMÉNO: STANKO, Stephan

ČINY: vraždy, znásilnění, únos, ozbrojená loupež

ABNORMALITY: snížená aktivita orbitomediální kůry,

Psychopatie, nadprůměrná inteligence

OBĚTI: 2 mrtví, 1 znásilnění a pokus o vraždu

PŘÍBĚH: Stephen Stanko byl inteligentní psychopat (IQ 143). Žil se svou družkou a její dcerou. Byl to krachující podnikatel závislý na alkoholu, což ještě navyšovalo potřebu peněz. Jeho potřeba peněz narostla tak, že se rozhodl začít znovu, k tomu ale potřeboval peníze a tak se jednoho dne rozhodl k tomu, že zabije a okrade svou družku a její dceru a svého obchodního partnera a pak zmizí a začne svůj život jinde. Nakonec se rozhodne svůj čin vykonat. Svou partnerku sváže a poté zabije, její dceru sváže, znásilní a poté se jí dvěma řezy pokusí podříznout hrdlo, dívka nakonec přežije. Poté se osprchuje a odjíždí autem své oběti, zastaví u bankomatu a vybere z účtu oběti všechny peníze. Poté přijíždí ke svému obchodnímu partnerovi, toho zabije dvěma výstřely z bezprostřední blízkosti, poté ujíždí v jeho autě. Nakonec uniká do sousedního státu, kde ho jeho nová přítelkyně pozná ve zprávách a udává ho policii. Stanko se u soudu brání tím, že byl nepřítelný a že se mu přičetnost navrátila až po té co vešel do sprchy.

VLASTNÍ ANALÝZA A KLASIFIKACE:

Analýza: Domnívám se, že pachatel byl během celého svého činu přičetný. Důkazem přičetnosti je například použití přiměřené síly pro zabití dcery, pachatel usoudil, že první řez není dost hluboký a proto ještě provedl druhý a pak svou oběť opustil s vědomím, že ji zabil. Pro přičetnost rovněž hovoří i vybrání peněz oběti a následný útok na obchodního partnera, který byl veden v přičetnosti, neboť pachatel počkal, až bude blíže u oběti a až poté účinně střílel.

Další aspekt o kterém se musíme zmínit je poškození mozku, které pachatel utrpěl zřejmě vlivem komplikovaného porodu, kdy byl hypoxií poškozen mozek ve své orbitomediální části. Tato část mozku odpovídá za vyšší city, zábrany a další funkce všech částí inhibičního segmentu. Jeho narušením došlo ke snížení funkčnosti inhibičního segmentu. Jedinou funkční částí hodnotící částí inhibice zůstalo myšlení, které ovšem vede inhibici pouze na rovině racionální, kdy tlumí agresi a nebezpečné chování pouze pokud to může pachateli uškodit, už se neohlíží na samotnou oběť. Vědí, že je jejich chování objektivně zlé, to je ale nezajímá, zajímá je pouze jejich subjektivní přínos. Ale o psychopatii jsme již podrobněji hovořili v předkapitole pro pachatele psychopatické.

Hlavním motivem bylo získání peněz a začít jinde nový život. Objevila se i krátkodobá sexuální motivace, pramenící z toho, že se pachatel pokusil před vraždou s dcerou

navázat sexuální vztah, který ale zůstal nenaplněn, nyní měl příležitost a mohl svou druhou pudovou motivaci uspokojit.

Staré klasifikační systémy: příčetný, psychopatický loupežný vrah, který se dále dopustil znásilnění, které ale nebylo motivem trestného činu.

Nové klasifikační systémy: Podle segmentové klasifikace řadím pachatele takto:

SEGMENT VSTUPU: byl normální myšlenkového typu,

SEGMENT MOTIVACE: primární motivace je normální neovládavá myšlenkového typu, vzhledem k obsahu motivace se jedná o vraha loupežného, ke znásilnění došlo na základě již před vraždou existující sexuální přitažlivosti k budoucí oběti a tak se objevila druhá krátká primární motivace pudově-potřebová, v tomto případě sexuálního pudu. Tato druhá motivace po uspokojení motivace skončila a pachatel se navrátil k původní myšlenkové motivaci. Jedná se zde o kombinovaný čin, kdy myšlenkově motivovaný čin na chvíli přerušila vzbuzená pudová motivace, po jejím uspokojení opět došlo k obnovení původní myšlenkové motivace.

SEGMENT EXCITACE: je normální, excitace byla vzbuzena motivací, není patologická a je přiměřeně silná typu myšlenkové excitace, v době znásilnění rovněž i excitace pudové.

SEGMENT AGRESE: Tato excitace vyvolala vznik nepatologické agrese s akutní působností na jednání, o normální přiměřené síle z příjmu normální excitace. Agrese byla rovněž myšlenková, kromě aktu znásilnění, kdy se objevila i agrese pudová.

SEGMENT VÝKONNÝ: Jednání bylo normální založené na normální motivaci myšlenkového typu, tedy získání peněz a zbavení se překážek, které v cestě za penězi brání. A na základě příjmu z normální agrese, která dodává takovému motivovanému jednání násilnou formu.

SEGMENT INHIBICE: jedná se o inhibici již narušenou vlivem vlastních patologických změn a ne na základě příjmu. Sebeuvědomění bylo funkční, objektivní vnímání dobra a zla bylo vážně deformováno vlivem poškození mozku (orbitomediální kůry čelního laloku) a nahrazeno subjektivním vnímáním dobra a zla, čímž nedošlo k aktivaci již tak narušených funkcí hodnotící části tohoto segmentu.

Práh inhibice je normální. Návratnost nulová, protože je u psychopata inhibice narušena trvale, tedy kvantita narušení je nicneříkající. Sebereflexe je abnormální a vzhledem ke vztahu psychopata k obětem je buď zkrslená, nebo spíše nenastávající. Podle smířlivosti by šlo patrně o vraha smířeného.

4 Závěr

Na závěr bych shrnul celou tuto práci takto. Práce představuje nový psychologický model duševních pochodů vraha, ale zcela jistě je možno tento model využít i v psychologii všedního života. Tento systém zjišťuje na rozdíl od ostatních příčinu násilného jednání, odpověď na otázku, jak je možné že jedna lidská bytost dokázala zabít druhou, když je to proti jejich přirozenosti. Právě proto tento model popisuje stav, který vraždu umožnil, jako duševní abnormalitu, kterou dále zkoumá. Krom toho také klasifikační schéma dále popisuje duševní rozpoložení vraha, zachycující příčiny činu, přes vznik motivu až po samotné vykonání vraždy.

Domnívám se, že jsem v této práci ukázal, že tento nový psychologický model, který jsem vytvořil, je funkční a v praxi využitelný, což bylo ukázáno na příkladech v praktické části.

5 Zdroje

DOBIÁŠ, Jan a KOLEKTIV. Psychiatrie: celostátní učebnice pro lékařské fakulty. Praha: Avicenum, 1984.

EDELSBERGER, Ludvík. Defektologický slovník. H+H, 2007. ISBN 80-86022-76-5.

HARTL, Pavel a Helena HARTLOVÁ. Psychologický slovník. Portál. ISBN 978-80-7367-569-1.

COHEN, Robert. Nejčastější psychické poruchy v klinické praxi. Portál, 2002. ISBN 80-7178-497-4.

MYSLIVĚČEK, Jaromír a KOLEKTIV. Základy neurověd. Triton, 2009. ISBN 978-80-7387-088-1.

LEWISOVÁ, Brenda. Sérioví vrazi: odhalení nejznámějších případů na světě. Naše vojsko, 2012. ISBN 9788020612663.

BARTKO, Daniel. Neurológia: učebnice pre lekárské fakulty. Osveta, 2002. ISBN 8021703059.

DRBOHLAV, Andrej. Psychologie sériových vrahů. 2013. Grada, 2013. ISBN 978-80-247-4371-4.

DRBOHLAV, Andrej. Psychologie masových vrahů. 2015. Grada, 2015. ISBN 9788024755991.